

RATED VOLTAGE 定格電圧	48 V DC
OPERATING VOLTAGE 使用電圧範囲	RATED VOLTAGE $\pm 15\%$ (40.8 V DC ~ 55.2 V DC) 定格電圧
RATED CURRENT 定格電流	0.2 A AT 48 V DC (DC48 Vにて)
RATED SPEED 定格回転速度	2600 min <sup>-1</sup> AT 48 V DC (NOMINAL) (中心値) (DC48 Vにて)
INSULATION RESISTANCE 絶縁抵抗	10 M $\Omega$ MIN. AT 500 V DC (NOTE2) DC500 Vメガーにて10 M $\Omega$ 以上(注2)
DIELECTRIC STRENGTH 絶縁耐圧	1 MINUTE AT 500 V AC, 50/60 Hz (NOTE2) AC50/60 Hz, 500 Vにて1分間耐えること(注2)
OPERATING TEMP. 使用温度範囲	-20 $^{\circ}$ C ~ +70 $^{\circ}$ C
SOUND PRESSURE LEVEL 音圧レベル	46 dB(A) (NOMINAL) (NOTE1) (中心値) (注1)
MASS 質量	APPROX. 450 g 約
MATERIAL 材質	FRAME, IMPELLER: PLASTICS フレーム, 羽根: 樹脂成形品
BEARING SYSTEM 軸受	2 BALL BEARINGS ボールベアリング

NOTE:  
注

1. MEASURED AT 1 m DISTANCE FROM THE AIR INLET.  
ファン吸込側より1 mにて測定する。
2. MEASURED BETWEEN THE LEAD WIRES AND THE FRAME.  
リード線導体部とフレームとの間。
3. MOTOR IS PROTECTED FROM DAMAGE OF LOCKED ROTOR  
CONDITION AT THE OPERATING VOLTAGE.  
ファン拘束時焼損の恐れはない。
4. PRINT PRODUCT NAME, MODEL No., MANUFACTURER,  
AND MANUFACTURED DATE ETC.  
品名, 型名, 製造会社名 及び 製造年月日等を表示する。

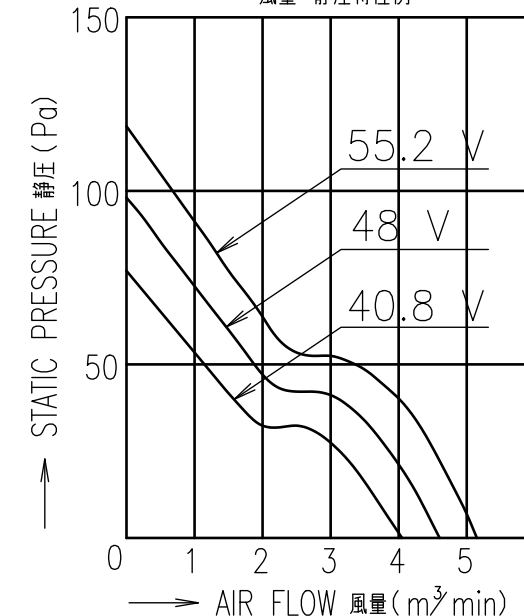

F	E0138812	14-03-11	承認 APPROVED BY M.MURATA 14-03-14	48 V H SPEED Hスピード
E	E0090047	08-02-21		
D	E0048414	02-06-17	単位 UNIT m m	名称 TITLE San Ace 140(9P) RIBBED
C	E0044708	01-11-05		
A	新規作成 黒田	99-07-06	尺度 SCALE 設計 DESIGNED BY M.ISHIHARA 14-03-11	番 号 14-03-11
記号 REV.	記事 DESCRIPTION	日付 DATE		
山洋電気株式会社 SANYO DENKI CO.,LTD.			図番 DWG NO. 109P1448H102	REV. F

A3G-F1

00368503