

# Datenblatt | Artikelnummer: 2604-3105

Leiterplattenklemme; Hebel; 4 mm<sup>2</sup>; Rastermaß 5 mm; 5-polig; Push-in CAGE CLAMP®; grau

<https://www.wago.com/2604-3105>



Farbe: ■ grau

Abbildung ähnlich

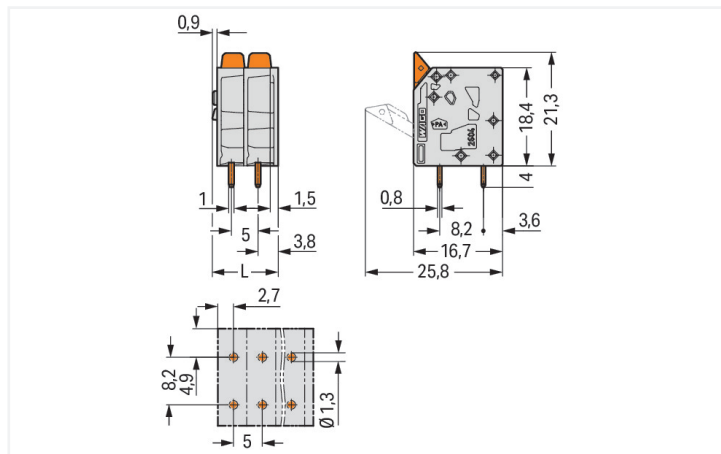

Abmessungen in mm

$L = (\text{Polzahl} - 1) \times \text{Rastermaß} + 7,4 \text{ mm}$

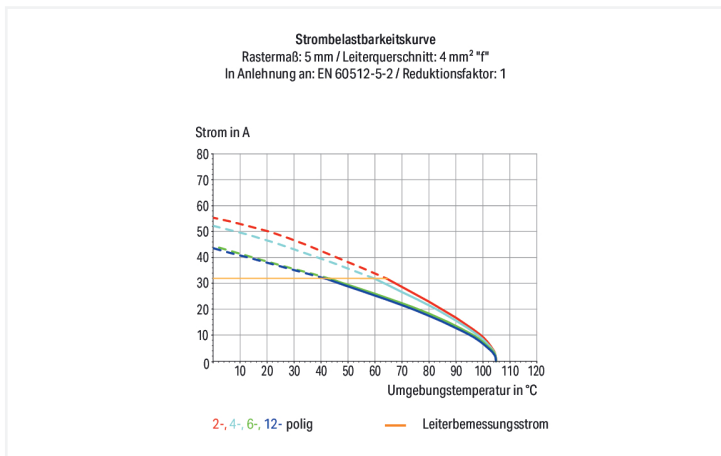

## Leiterplattenklemme Serie 2604, grau

Die Leiterplattenklemme hat die Artikelnummer 2604-3105 und ermöglicht einen schnellen und zuverlässigen Anschluss. Mit unseren Leiterplattenklemmen bekommen Sie ein universelles Steckverbindersystem, das vielseitig eingesetzt werden kann: als Leiterplatten-Steckverbinder, als Durchführungssteckverbinder, als fliegende Steckverbindung für verschiedene Montagearten oder als Steckverbinder auf Reihenklemmen. Bei dieser Leiterplattenklemme ist für den Leiteranschluss eine Abisolierlänge im Bereich von 9 bis 11 mm erforderlich. Bei diesem Produkt wird die Push-in CAGE CLAMP®-Technologie eingesetzt. Die Push-in CAGE CLAMP® Anschlussstechnik ist der Universalanschluss für alle Leiterarten mit dem Zusatznutzen des direkten Steckens. Starre Leiter sowie feindrähtige Leiter mit Aderendhülse können ohne Werkzeug direkt in die Klemmstelle gesteckt werden. Die Abmessungen betragen in Breite x Höhe x Tiefe (27,4 x 25,3 x 16,7) mm. Diese Leiterplattenklemme ist in Abhängigkeit von der Leiterart für Leiterquerschnitte von 0,2 mm<sup>2</sup> bis 4 mm<sup>2</sup> geeignet. Die Kontaktoberfläche besteht aus Zinn. Für diese Leiterplattenklemme erfolgt die Betätigung per Hebel. Die Leiterplattenklemme wird mittels THT auf die Platine gelötet. Der Leiter wird zur Platine im 90°-Winkel eingeführt.

### Hinweise

Varianten:

- Andere Polzahlen
- Direkte Bedruckung
- Andere Farben
- Weitere Varianten können über den WAGO Vertrieb angefragt oder ggfs. unter <https://configurator.wago.com> konfiguriert werden.

## Elektrische Daten

Bemessungsdaten gemäß	IEC/EN 60664-1		
Überspannungskategorie	III	III	II
Verschmutzungsgrad	3	2	2
Bemessungsspannung	320 V	400 V	630 V
Bemessungsstoßspannung	4 kV	4 kV	4 kV
Bemessungsstrom	32 A	32 A	32 A

Approbationsdaten gemäß	UL 1059		
Use Group	B	C	D
Bemessungsspannung	300 V	-	300 V
Bemessungsstrom	20 A	-	10 A

Approbationsdaten gemäß	CSA		
Use Group	B	C	D
Bemessungsspannung	300 V	-	300 V
Bemessungsstrom	20 A	-	5 A

## Anschlussdaten

Klemmstellen	5
Gesamte Anzahl der Potentiale	5
Anzahl Anschlusstypen	1
Anzahl der Ebenen	1

Anschluss 1	
Anschlusstechnik	Push-in CAGE CLAMP®
Betätigungsart	Hebel
Eindrähtiger Leiter	0,2 ... 4 mm <sup>2</sup> / 24 ... 12 AWG
Feindrähtiger Leiter	0,2 ... 4 mm <sup>2</sup> / 24 ... 12 AWG
Feindrähtiger Leiter; mit Aderendhülse mit Kunststoffkragen	0,25 ... 2,5 mm <sup>2</sup>
Feindrähtiger Leiter; mit Aderendhülse ohne Kunststoffkragen	0,25 ... 2,5 mm <sup>2</sup>
Feindrähtiger Leiter; mit Twin-Aderendhülse	0,25 ... 1,5 mm <sup>2</sup>
Abisolierlänge	9 ... 11 mm / 0.35 ... 0.43 inch
Leiteranschlussrichtung zur Leiterplatte	90°
Polzahl	5

## Geometrische Daten

Rastermaß	5 mm / 0.197 inch
Breite	27,4 mm / 1.079 inch
Höhe	25,3 mm / 0.996 inch
Höhe ab Oberfläche	21,3 mm / 0.839 inch
Tiefe	16,7 mm / 0.657 inch
Lötstiftlänge	4 mm
Lötstiftabmessungen	0,8 x 1 mm
Bohrlochdurchmesser mit Toleranz	1,3 <sup>(+0,1)</sup> mm

## Leiterplattenkontaktierung

Leiterplattenkontaktierung	THT
Lötstifanordnung	über die gesamte Klemmenleiste in Reihe
Anzahl der Lötstifte pro Potential	2

Werkstoffdaten	
Hinweis Werkstoffdaten	<a href="#">Informationen zu Materialangaben finden sie hier</a>
Farbe	grau
Isolierstoffgruppe	I
Isolierwerkstoff Hauptgehäuse	Polyamid (PA66)
Brennbarkeitsklasse gemäß UL 94	V0
Klemmfederwerkstoff	Chrom-Nickel-Federstahl (CrNi)
Kontaktwerkstoff	Elektrolytkupfer (E <sub>Cu</sub> )
Kontaktoberfläche	Zinn
Brandlast	0,216 MJ
Farbe des Betätigungselements	orange
Gewicht	8,4 g

Umgebungsbedingungen		Umweltprüfungen	
Grenztemperaturbereich	-60 ... +105 °C	Prüfspezifikation	DIN EN 50155 (VDE 0115-200):2022-06
Verarbeitungstemperatur	-35 ... +60 °C	Bahnanwendungen – Fahrzeuge – elektronische Betriebsmittel	
Dauergebrauchstemperatur	-60 ... +105 °C	Prüfdurchführung	DIN EN 61373 (VDE 0115-0106):2011-04
		Bahnanwendungen – Betriebsmittel von Bahnfahrzeugen – Prüfungen für Schwingen und Schocken	
		Spektrum/Einbauort	Lebensdauerprüfung Kategorie 1, Klasse A/B
		Funktionsprüfung mit rauschförmigen Schwingen	Prüfung nach Pkt. 8 der Norm bestanden
		Frequenz	f <sub>1</sub> = 5 Hz bis f <sub>2</sub> = 150 Hz
		Beschleunigung	0,101g (höchster Prüfpegel bei allen Achsen verwendet)
		Prüfdauer je Achse	10 Min.
		Prüfrichtungen	X-, Y- und Z-Achse
		Überwachung auf Kontaktstörungen/ Kontaktunterbrechungen	Bestanden
		Spannungsfallmessung vor und nach jeder Achse	Bestanden
		Simulierte Lebensdauerprüfung durch erhöhte Pegel des rauschförmigen Schwingens	Prüfung nach Pkt. 9 der Norm bestanden
		Frequenz	f <sub>1</sub> = 5 Hz bis f <sub>2</sub> = 150 Hz
		Beschleunigung	0,572g (höchster Prüfpegel bei allen Achsen verwendet)
		Prüfdauer je Achse	5 Std.
		Prüfrichtungen	X-, Y- und Z-Achse
		Erweiterter Prüfumfang: Überwachung auf Kontaktstörungen/Kontaktunterbrechungen	Bestanden
		Erweiterter Prüfumfang: Spannungsfallmessung vor und nach jeder Achse	Bestanden
		Schockprüfung	Prüfung nach Pkt. 10 der Norm bestanden
		Schockform	Halbsinus
		Beschleunigung	5g (höchster Prüfpegel bei allen Achsen verwendet)
		Schockdauer	30 ms
		Anzahl der Schocks Achse	3 pos. und 3 neg.
		Prüfrichtungen	X-, Y- und Z-Achse
		Erweiterter Prüfumfang: Überwachung auf Kontaktstörungen/Kontaktunterbrechungen	Bestanden
		Erweiterter Prüfumfang: Spannungsfallmessung vor und nach jeder Achse	Bestanden

**Umweltprüfungen**

Schwing- und Schockbeanspruchung für Bestanden  
Betriebsmittel von Bahnfahrzeugen

**Kaufmännische Daten**

VPE (UVPE)	70 St.
Verpackungsart	Karton
Ursprungsland	PL
GTIN	4066966390476
Zolltarifnummer	85369010000

**Produktklassifikation**

UNSPSC	39121409
eCl@ss 10.0	27-44-04-01
eCl@ss 9.0	27-44-04-01
ETIM 9.0	EC002643
ETIM 8.0	EC002643
ECCN	NO US CLASSIFICATION

**Environmental Product Compliance**

RoHS Compliance Status	Compliant, No Exemption
------------------------	-------------------------

**Zulassungen / Zertifikate**

**Allgemeine Zulassungen** **Konformitäts- und Herstellererklärungen**



Zulassung	Norm	Zertifikatsname
CB DEKRA Certification B.V.	IEC 60947-7-4	NL-61583
KEMA/KEUR DEKRA Certification B.V.	EN 60947-7-4	71-100535
UL Underwriters Laboratories Inc.	UL 1059	E45172



Zulassung	Norm	Zertifikatsname
Railway WAGO GmbH & Co. KG	-	Z00004411.000

**Downloads**

**Environmental Product Compliance**

**Compliance Search**

Environmental Product Compliance 2604-3105	<a href="#">↓</a>
--	-------------------

## Dokumentation

### Weitere Informationen

Technischer Anhang	03.04.2019	pdf 3566.70 KB	<a href="#">↓</a>
--------------------	------------	-------------------	-------------------

## CAD/CAE-Daten

### CAD Daten

2D/3D Modelle 2604-3105	<a href="#">↓</a>
----------------------------	-------------------

### CAE Daten

ZUKEN Portal 2604-3105	<a href="#">↓</a>
---------------------------	-------------------

## PCB Design

Symbol and Footprint via SamacSys 2604-3105	<a href="#">↓</a>
---	-------------------

Symbol and Footprint via Ultra Librarian 2604-3105	<a href="#">↓</a>
--	-------------------

## 1 Passende Produkte

### 1.1 Optionales Zubehör

#### 1.1.1 Aderendhülse

##### 1.1.1.1 Aderendhülse



##### Art-Nr.: 216-241

Aderendhülse; Hülse für 0,5 mm<sup>2</sup> / AWG 20; mit Kunststoffkragen; galvanisch verzinkt; Elektrolytkupfer; gasdicht aufgescrimpt; gemäß DIN 46228, Teil 4/09.90; weiß



##### Art-Nr.: 216-242

Aderendhülse; Hülse für 0,75 mm<sup>2</sup> / AWG 18; mit Kunststoffkragen; galvanisch verzinkt; Elektrolytkupfer; gasdicht aufgescrimpt; gemäß DIN 46228, Teil 4/09.90; grau



##### Art-Nr.: 216-243

Aderendhülse; Hülse für 1 mm<sup>2</sup> / AWG 18; mit Kunststoffkragen; galvanisch verzinkt; Elektrolytkupfer; gasdicht aufgescrimpt; gemäß DIN 46228, Teil 4/09.90; rot



##### Art-Nr.: 216-244

Aderendhülse; Hülse für 1,5 mm<sup>2</sup> / AWG 16; mit Kunststoffkragen; galvanisch verzinkt; Elektrolytkupfer; gasdicht aufgescrimpt; gemäß DIN 46228, Teil 4/09.90; schwarz



##### Art-Nr.: 216-246

Aderendhülse; Hülse für 2,5 mm<sup>2</sup> / AWG 14; mit Kunststoffkragen; galvanisch verzinkt; Elektrolytkupfer; gasdicht aufgescrimpt; gemäß DIN 46228, Teil 4/09.90; blau



##### Art-Nr.: 216-106

Aderendhülse; Hülse für 2,5 mm<sup>2</sup> / AWG 14; ohne Kunststoffkragen; galvanisch verzinkt; silberfarben

## Handhabungshinweise

### Leiter anschließen



Feindrähtige Leiter anschließen und alle Leiter mit Hebel lösen.

Leiter anschließen



Eindrähtige Leiter anschließen – direkt stecken.