

Datenblatt | Artikelnummer: 2006-8671

2-Leiter-Trenn- und Messklemme; mit Prüfmöglichkeit; Trennmesserhalter
orange

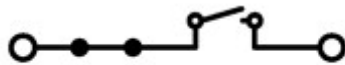

www.wago.com/2006-8671

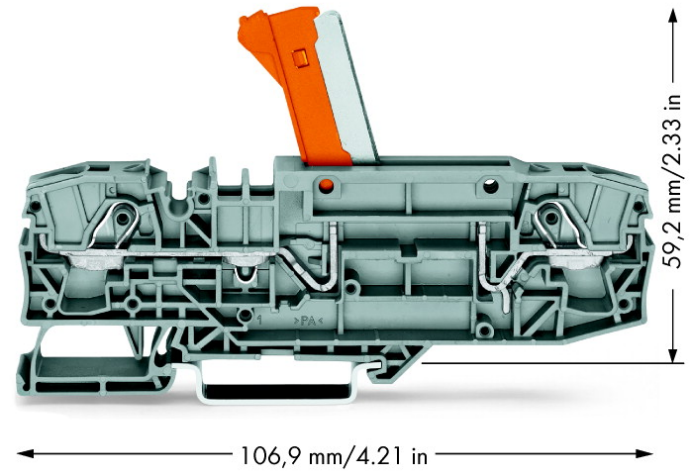
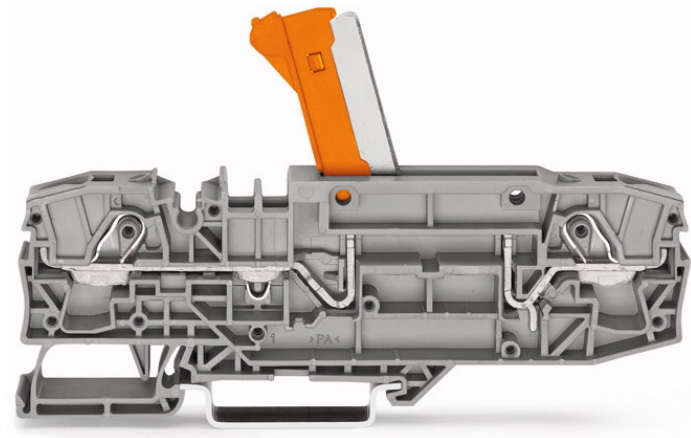

Daten
Kaufmännische Daten



Verpackungsart	Karton
Ursprungsland	DE
GTIN	4050821372509
Zolltarifnummer	85365080990
Produktgruppe	22 (TOPJOB S Reihenklemmen)
eCl@ss 9.0	27-14-11-26
eCl@ss 8.0	27-14-11-26
ETIM 6.0	EC000902
ETIM 5.0	EC000902

Allgemeine technische Daten

Produktfamilie	TOPJOB S
Produkthauptfunktion	Trennklemme
Farbe	grau
Gesamte Anzahl der Klemmstellen	2
Gesamte Anzahl der Potentiale	1
Gewicht	31.425 g
Bauform	horizontale Bauform
Beschriftungsebene	Mitten-/Seitliche Beschriftung
Verdrahtungsart	Frontverdrahtung
Montageart	Tragschiene DIN 35 x 15
Anzahl der Ebenen	1

Elektrische Daten

Anschluss technik	Push-in CAGE CLAMP [®]
Anzahl Anschlussstellen Anschlussobjekt	2
Betätigungsart	Betätigungswerkzeug Push-in
Anschließbare Leiterwerkstoffe	Kupfer
Nennquerschnitt	6 mm ²
Eindrätiger Leiter	0,5 ... 10 mm ² / 20 ... 8 AWG
Eindrätiger Leiter, direkt steckbar	1 ... 10 mm ² / 14 ... 8 AWG
Feindrätiger Leiter	0,5 ... 10 mm ² / 20 ... 8 AWG
Feindrätiger Leiter mit Aderendhülse, direkt steckbar, min.	1,5 mm ² / 16 AWG
Bemessungsspannung (III / 3)	1000 V
Bemessungsstoßspannung (III / 3)	12 kV
Bemessungsstrom	30 A
Crimp-Länge für Aderendhülse mit Kunststoffkragen min.	12 mm
Abisolierlänge	13 ... 15 mm / 0.51 ... 0.59 inch
Bemessungsspannung (III / 3) 2	1500 V
Bemessungsstoßspannung (III / 3) 2	12 kV



Mechanische Daten

Breite	15 mm / 0.591 inch
Höhe ab Oberkante Tragschiene	33 mm / 1.299 inch
Tiefe	106,9 mm / 4.209 inch

Werkstoffdaten

Isolierwerkstoff	Polyamid 66 (PA 66)
Brandlast	0.673 MJ
RoHS Konformität	1

Länderspezifische Zulassungen

Logo	Zulassung	Norm	Zulassungs-Nr	Spannung (V)	Strom (A)	Querschnitt (mm ²)
	CCA (DEKRA Certification B.V.)	IEC 60947	NTR NL 7311	1000	30	0.5-6
	CSA (DEKRA Certification B.V.)	C22.2 No. 158	1543858	1000	30	20-8
	KEMA (DEKRA Certification B.V.)	IEC 60947	2173612.01	1000	30	0.5-6

UL-Zulassungen

Logo	Zulassung	Norm	Zulassungs-Nr	Spannung (V)	Strom (A)	Querschnitt (mm ²)
	UR (Underwriters Laboratories Inc.)	1059	E45172	600	30	20-8

Produktfamilie

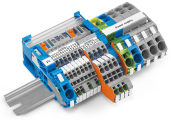

TOPJOB S

TOPJOB® S: Das breite und flexible Produktprogramm an Reihenklemmen bietet in diversen Industrieanwendungen und in der modernen Gebäudeinstallation mehr als nur eine sichere elektrische Verbindung.

[Mehr über die Produktfamilie erfahren](#)

[Alle Produkte der Familie anzeigen](#)

Technische Änderungen vorbehalten

WAGO Kontakttechnik GmbH & Co. KG
Hansastr. 27
32423 Minden
Telefon: +49571 887-0 | Fax: +49571 887-169
E-Mail: info.de@wago.com | Web: www.wago.com

Haben Sie Fragen zu unseren Produkten?
Wir stehen Ihnen telefonisch unter 0571 / 887-222 zur Verfügung.